

PIANO INTERRATO
SIP = 235,36 m²

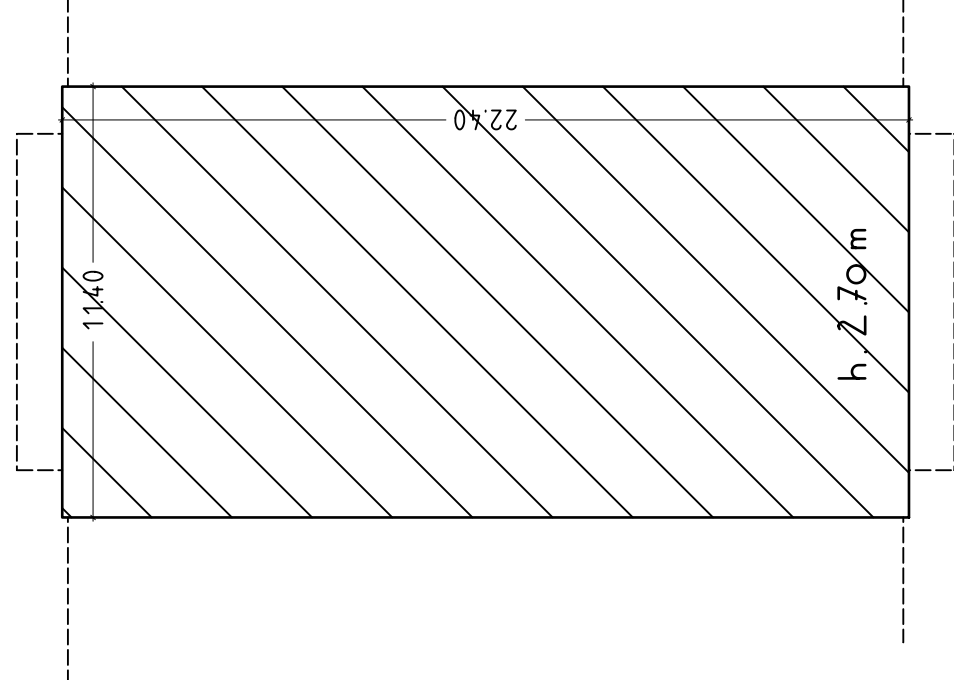

PIANO SEMINTERRATO
SIP = 65,30 m²

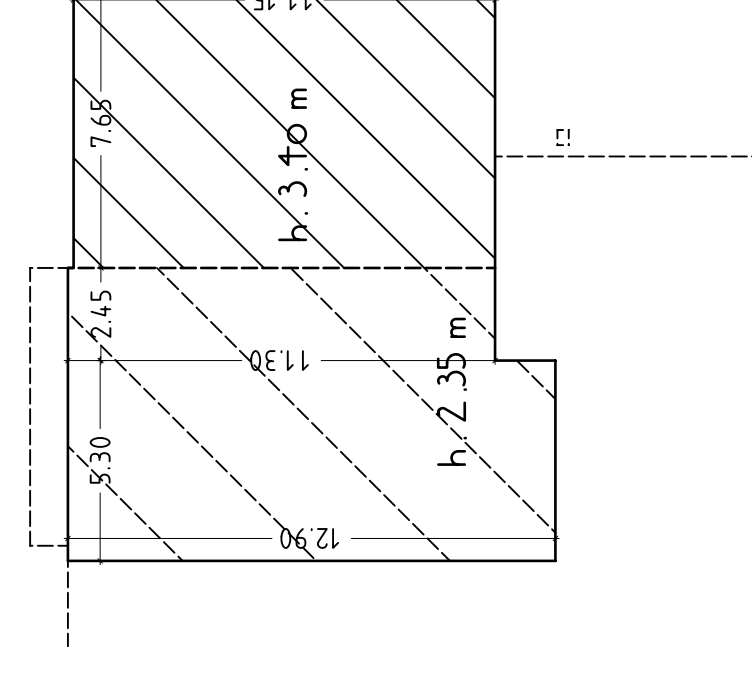

PIANO SEMINTERRATO
SIP = 66,88 m²

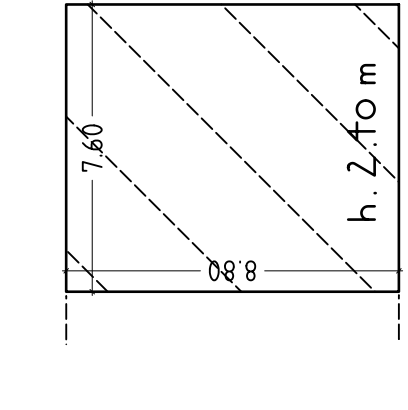

PIANO PRIMO
SIP = 65,10 m²

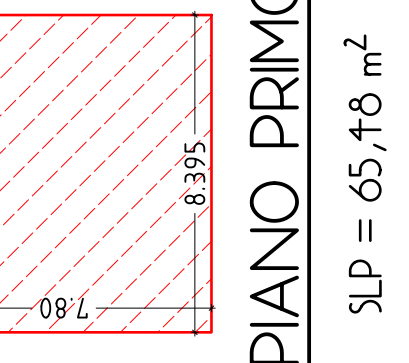

PIANO PRIMO
SIP = 249,03 m²

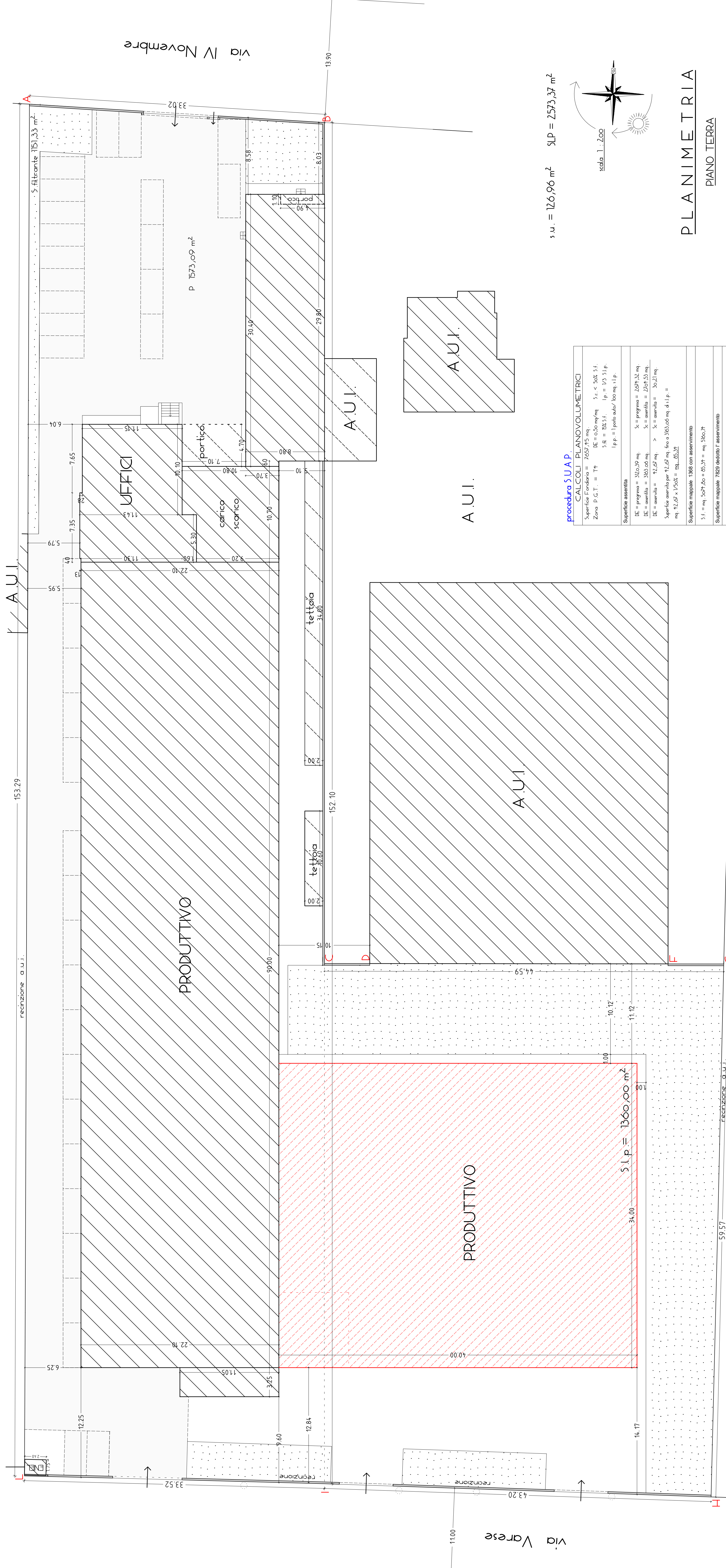
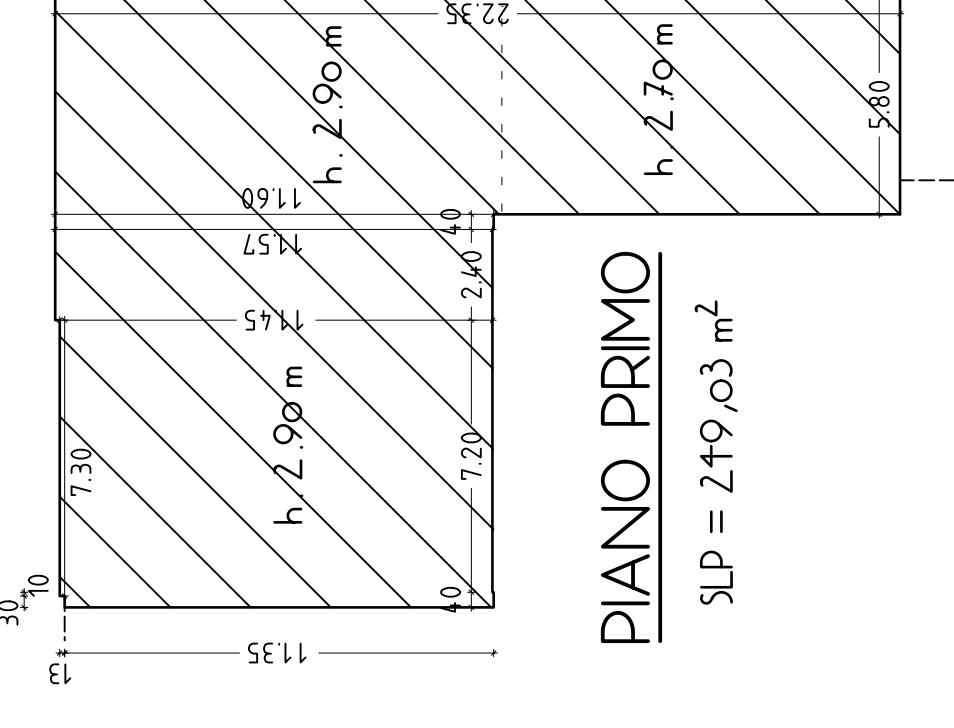

SIP = 126,06 m² SIP = 2573,37 m²

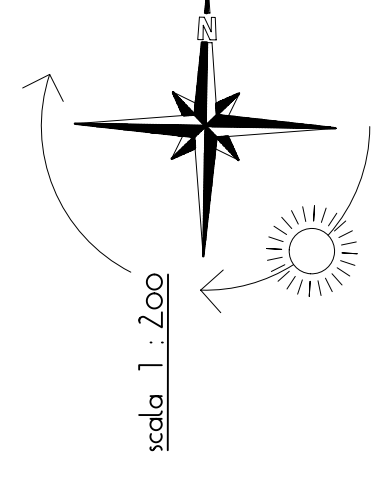

PLANIMETRIA
PIANO TERRA

PRODOTTORE S.U.P.P.
CAO COL. PIANOVOLUMETRICI

Superficie Fondale = 7257,75 mq.
Zona P.C.T. = T₁ DE = 0,20/mq S₁ = 1451,51 mq.
S₂ = 135,10 mq. S₃ = 105,10 mq. S₄ = 105,10 mq.
S₅ = 105,10 mq. S₆ = 105,10 mq. S₇ = 105,10 mq.
S₈ = 105,10 mq. S₉ = 105,10 mq. S₁₀ = 105,10 mq.
S₁₁ = 105,10 mq. S₁₂ = 105,10 mq. S₁₃ = 105,10 mq.
S₁₄ = 105,10 mq. S₁₅ = 105,10 mq. S₁₆ = 105,10 mq.
S₁₇ = 105,10 mq. S₁₈ = 105,10 mq. S₁₉ = 105,10 mq.
S₂₀ = 105,10 mq. S₂₁ = 105,10 mq. S₂₂ = 105,10 mq.
S₂₃ = 105,10 mq. S₂₄ = 105,10 mq. S₂₅ = 105,10 mq.
S₂₆ = 105,10 mq. S₂₇ = 105,10 mq. S₂₈ = 105,10 mq.
S₂₉ = 105,10 mq. S₃₀ = 105,10 mq. S₃₁ = 105,10 mq.
S₃₂ = 105,10 mq. S₃₃ = 105,10 mq. S₃₄ = 105,10 mq.
S₃₅ = 105,10 mq. S₃₆ = 105,10 mq. S₃₇ = 105,10 mq.
S₃₈ = 105,10 mq. S₃₉ = 105,10 mq. S₄₀ = 105,10 mq.
S₄₁ = 105,10 mq. S₄₂ = 105,10 mq. S₄₃ = 105,10 mq.
S₄₄ = 105,10 mq. S₄₅ = 105,10 mq. S₄₆ = 105,10 mq.
S₄₇ = 105,10 mq. S₄₈ = 105,10 mq. S₄₉ = 105,10 mq.
S₅₀ = 105,10 mq. S₅₁ = 105,10 mq. S₅₂ = 105,10 mq.
S₅₃ = 105,10 mq. S₅₄ = 105,10 mq. S₅₅ = 105,10 mq.
S₅₆ = 105,10 mq. S₅₇ = 105,10 mq. S₅₈ = 105,10 mq.
S₅₉ = 105,10 mq. S₆₀ = 105,10 mq. S₆₁ = 105,10 mq.
S₆₂ = 105,10 mq. S₆₃ = 105,10 mq. S₆₄ = 105,10 mq.
S₆₅ = 105,10 mq. S₆₆ = 105,10 mq. S₆₇ = 105,10 mq.
S₆₈ = 105,10 mq. S₆₉ = 105,10 mq. S₇₀ = 105,10 mq.
S₇₁ = 105,10 mq. S₇₂ = 105,10 mq. S₇₃ = 105,10 mq.
S₇₄ = 105,10 mq. S₇₅ = 105,10 mq. S₇₆ = 105,10 mq.
S₇₇ = 105,10 mq. S₇₈ = 105,10 mq. S₇₉ = 105,10 mq.
S₈₀ = 105,10 mq. S₈₁ = 105,10 mq. S₈₂ = 105,10 mq.
S₈₃ = 105,10 mq. S₈₄ = 105,10 mq. S₈₅ = 105,10 mq.
S₈₆ = 105,10 mq. S₈₇ = 105,10 mq. S₈₈ = 105,10 mq.
S₈₉ = 105,10 mq. S₉₀ = 105,10 mq. S₉₁ = 105,10 mq.
S₉₂ = 105,10 mq. S₉₃ = 105,10 mq. S₉₄ = 105,10 mq.
S₉₅ = 105,10 mq. S₉₆ = 105,10 mq. S₉₇ = 105,10 mq.
S₉₈ = 105,10 mq. S₉₉ = 105,10 mq. S₁₀₀ = 105,10 mq.

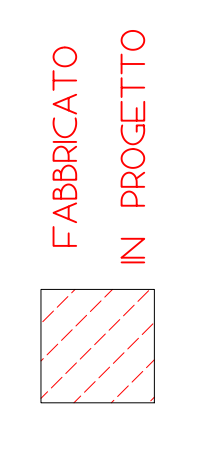

Permesso di Costruire
art. 20, d.P.R. 6 giugno 2001, n. 360 - art. 8, d.P.R. 7 settembre 2010, n. 160
procedimento semplificato di proposta di variante agli strumenti urbanistici

AMPLIAMENTO EDIFICIO INDUSTRIALE

via IV Novembre, 159 SOLBIATE OLONA (VA)
mappali 1368 - 7829 fg. 4

Proprietà: **B F M s.r.l.** PIVA-Cad. Fisc. 0263980187
via IV Novembre, 159
Solbiate Olona (VA)

- LA PROPRIETÀ
- L'ARCHITETTO
- L'ESECUTORE DEI LAVORI
- L'ESECUTORE DELL'OPERA

studio tecnico ZAMPINI geom. ANDREA
FAGNANO OLONA (VA) - via Monte Rosa, 49 - Tel.0331/61411 - p. l.v.a. 0268677028